

Комплектация:

Обозначение	Количество	Описание
1	1шт	Опора сидения
2	1шт	Опора для коленей
3	1шт	Штанга регулировки высоты с фиксатором
4	1шт	Сиденье мягкое
5	1шт	Подушка под колене
6	1шт	Опора для спинки с фиксатором
7	1шт	Опора для спинки под сиденье
8	1шт	Спинка мягкая
9	1шт	Шпилька 220 мм
10	1шт	Шпилька 110 мм
11	2шт	Шпилька 170 мм
	4шт	Набор болтов + шайбы
	4шт	Колесики
	4шт	Заглушка квадратная

Dr. Wagner

Инструкция по сборке коленного стула со спинкой

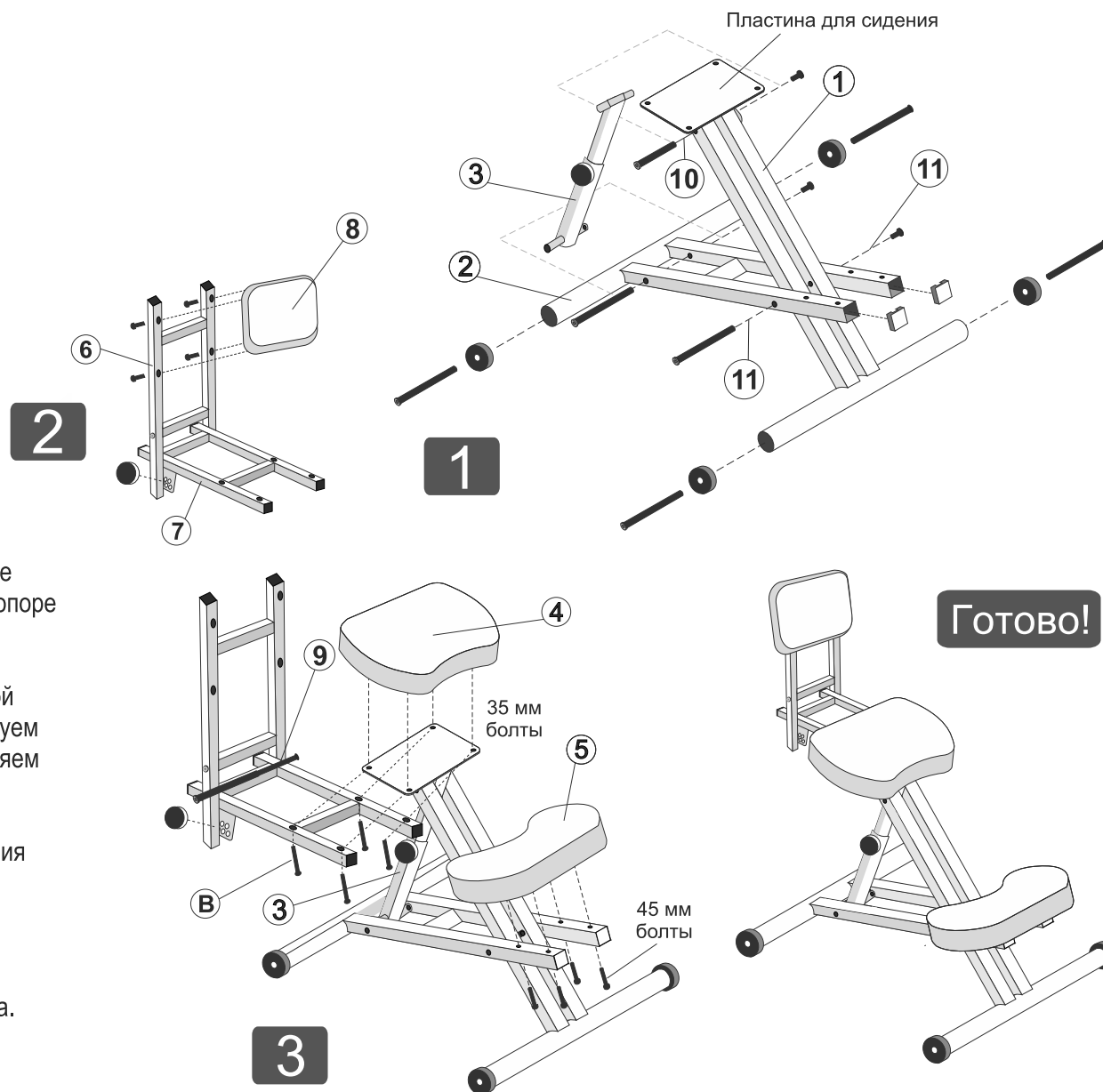

1) Скрепляем между собой опоры сидения и опоры для коленей шпилькой 170 мм.

2) Штангу регулировки высоты закрепить шпилькой 170 мм к опоре для коленей. Вторую часть штанги регулировки высоты крепим к опоре под пластиной сидения шпилькой 110мм.

3) Откручиваем фиксатор наклона спинки. Скрепляем между собой опору спинки и наклонную часть спинки шпилькой 220 мм. Фиксируем необходимый наклон спинки к опоре спинки фиксатором. Закрепляем мягкую опору спинки на наклонной части спинки болтами 35 мм.

4) Закрепляем болтами 35 мм опору спинки через пластину сидения к мягкому сидению.

5) Крепим мягкую опору для коленей болтами 45 мм.

6) Отрегулируйте высоту стула исходя из вашего роста и удобства.

Все шпильки фиксируются гайками (идут в комплекте).